

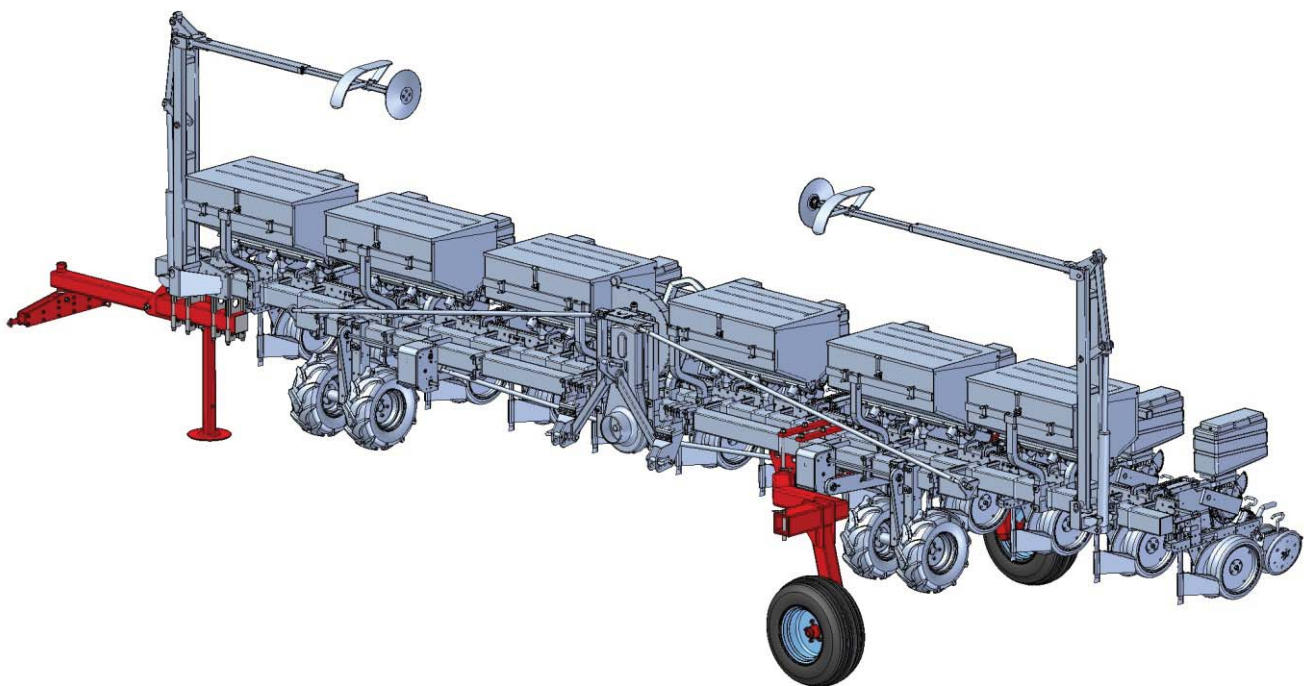

MaterMacc

CARRELLO TRASPORTO



MONTAGGIO CARRELLO DI TRASPORTO PER SEMINATRICI SUPER (OPTIONAL)

Eeguire le operazioni di montaggio e smontaggio in almeno 2 persone.

Per le operazioni di montaggio e smontaggio eseguire le seguenti operazioni:

- Agganciare il terzo punto del sollevatore ai tre punti della seminatrice.
- Fermarsi in un luogo pianeggiante.
- Fermare la presa di forza.
- Azionare il freno di stazionamento.
- Alzare la seminatrice.
- Accertarsi che non ci siano persone o animali in prossimità della seminatrice

MONTAGGIO CARRELLO DI TRASPORTO

- Montare il telaio supporto ruote **A** fissandolo con le spine **1** (Fig.01).

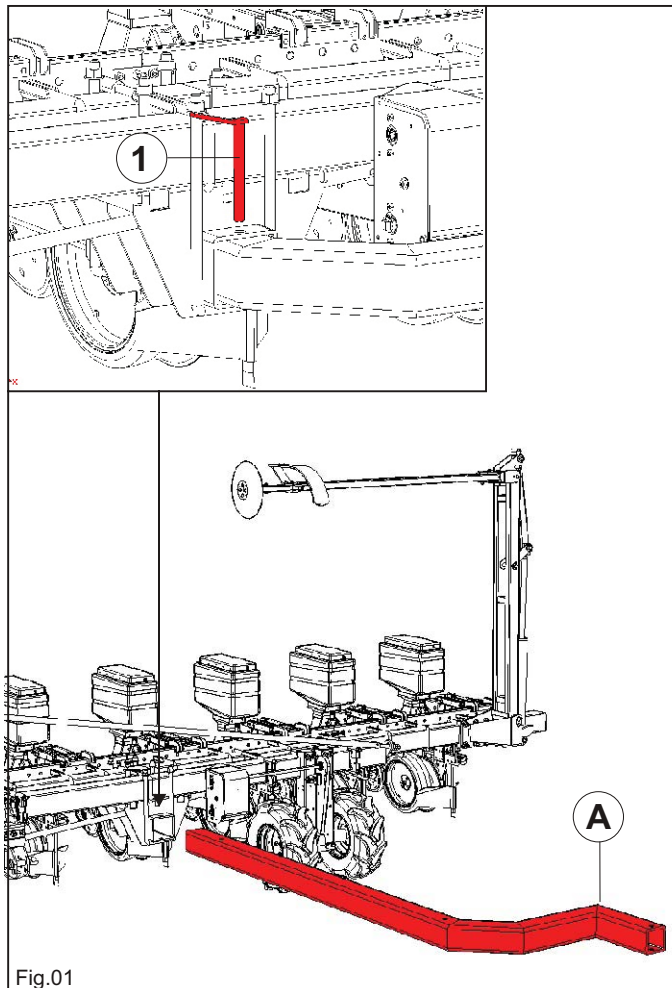

Fig.01

- Montare i supporti **B** fissandoli con le spine **2** (Fig.02).

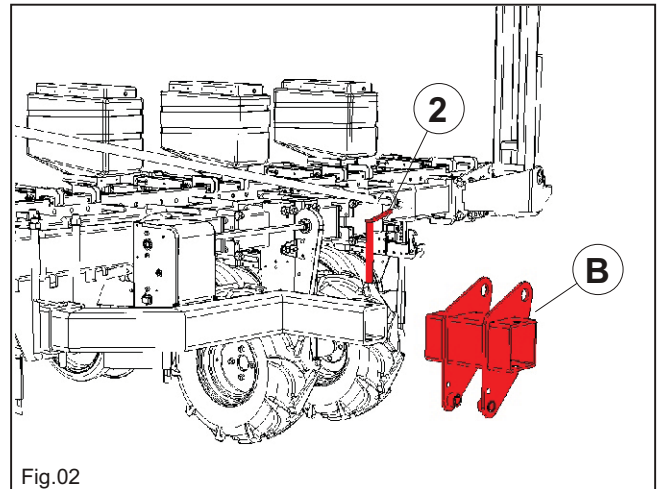

Fig.02

- Montare i supporti ruota **C** fissandoli con le spine **3** (Fig.03).

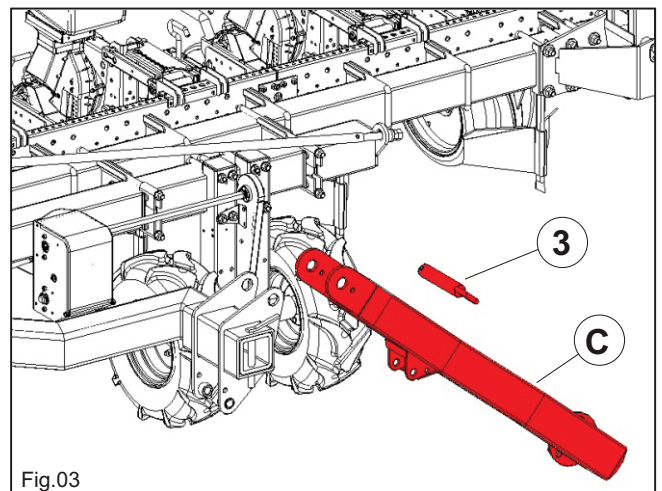

Fig.03

- Montare le ruote **D** bloccandole con i dadi **4** (Fig.04).

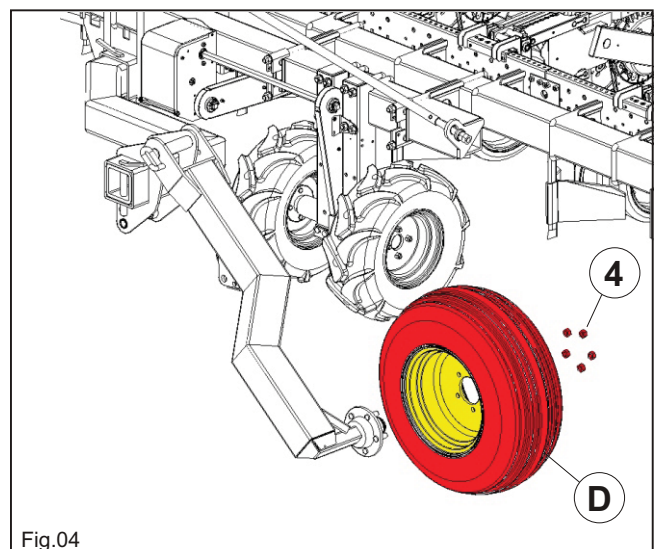
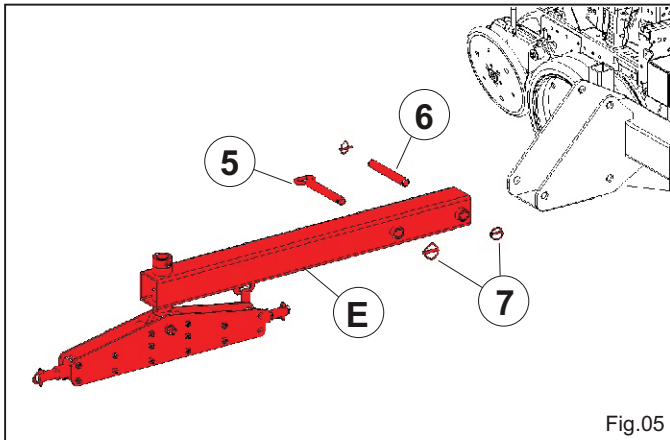
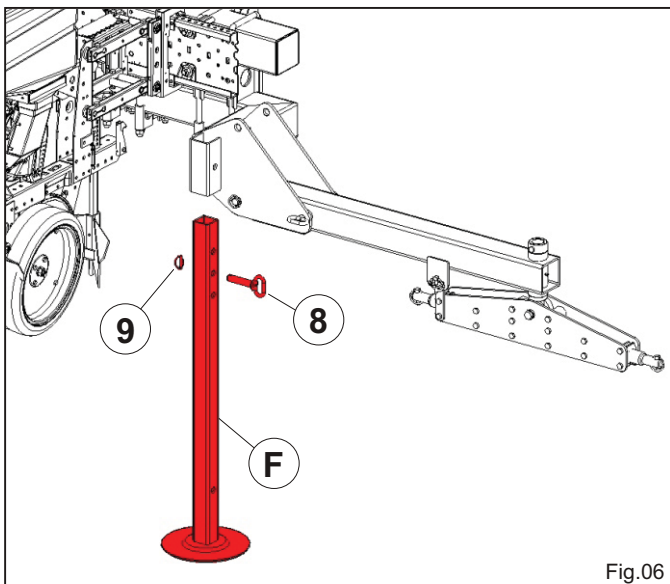

Fig.04

- Montare il timone **E** fissandolo con le spine **5 - 6 - 7** (Fig.05).



- Montare il piede d'appoggio **F** fissandolo con le spine **8 - 9** (Fig.06).



- Montare l'impianto idraulico per il sollevamento automatico delle ruote (se presente **OPTIONAL**) (Fig.07).

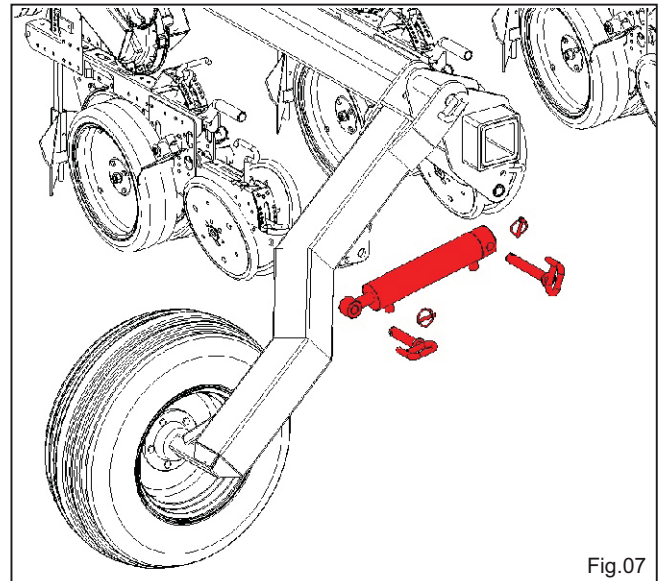

AGGANCIAMENTO DELLA SEMINATRICE PER IL TRASPORTO SU STRADA CON CARRELLO DI TRASPORTO

Per effettuare l'operazione di aggancio per il trasporto su strada, la seminatrice dev'essere stabilmente appoggiata al terreno (possibilmente pianeggiante) e dev'essere sorretta dalle ruote portanti per il trasporto e dal piede d'appoggio **F**.

Dopo tali controlli si può agganciare la seminatrice al trattore seguendo le seguenti operazioni:

- Portare il braccio timone **E** in posizione orizzontale (Fig.08).
- Liberare il timone togliendo la spina **10** (Fig.09).

- Avvicinarsi con il trattore al timone **E** in modo tale che i due assi longitudinali siano coincidenti fino ad una distanza tale che gli estremi dei bracci del sollevatore risultino in corrispondenza del timone (Fig.10).
- Regolare il sollevatore per portare i bracci all'altezza necessaria.
- Agganciare il timone al sollevatore fissandolo con le spine **11**(Fig.11).
- Alzare il piede d'appoggio **F** (Fig.12).

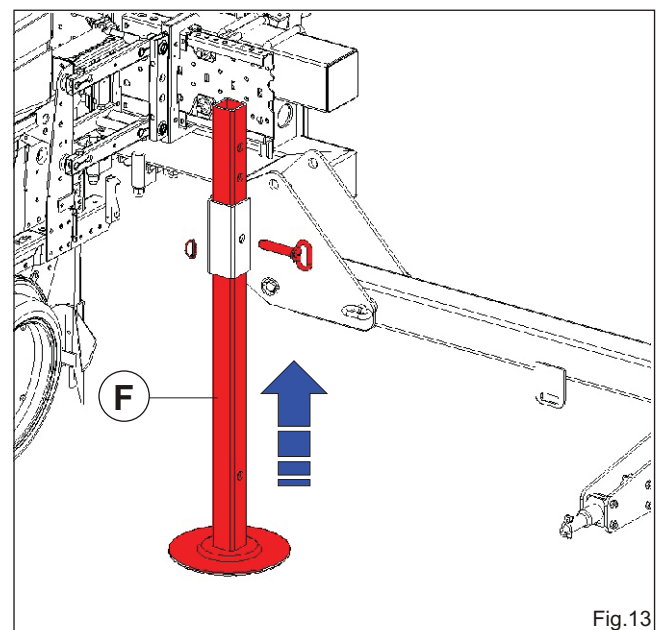
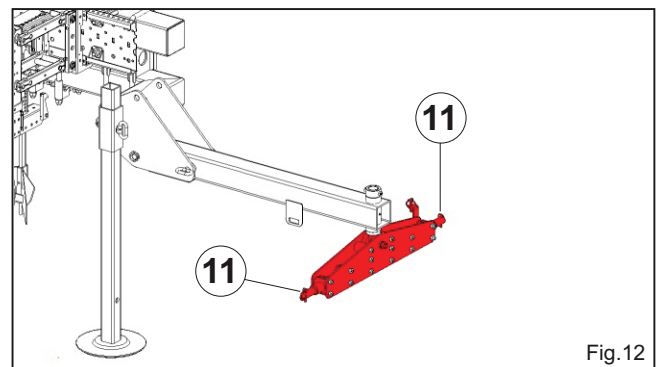
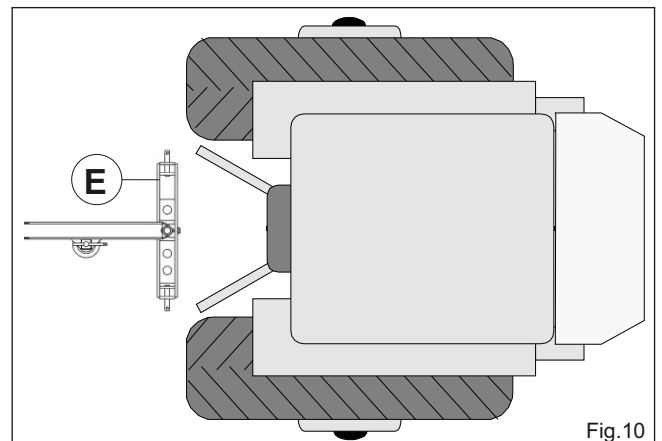
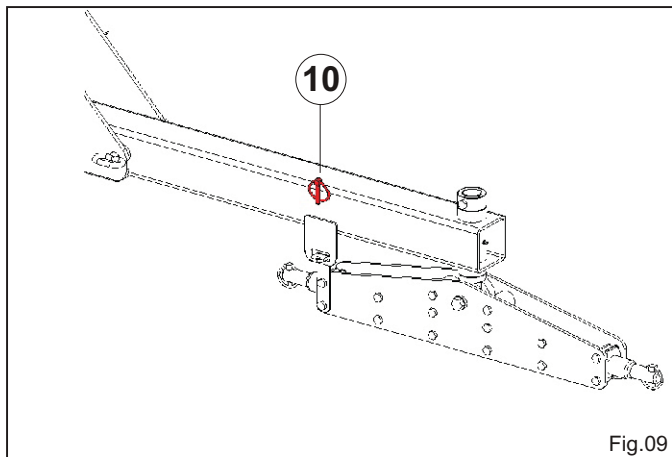
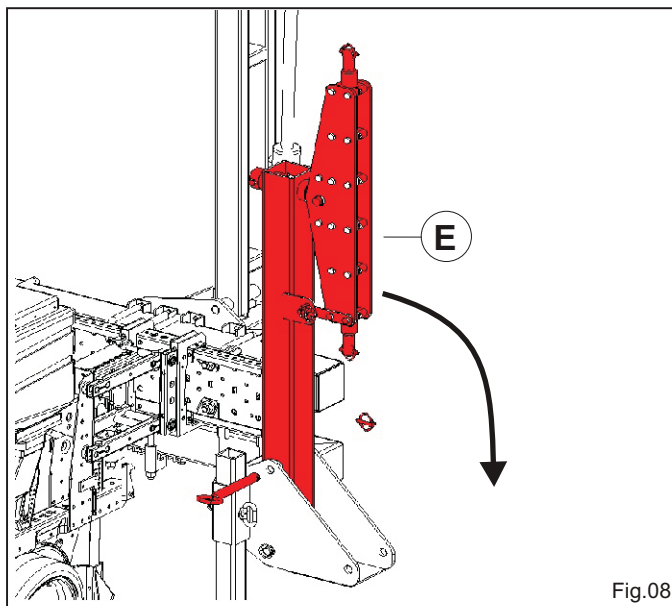



MaterMacc

Matermacc S.p.A.

Via Gemona, 18
33078 San Vito al Tagliamento (PN) ITALIA
telefono 0434/85267 telefax 0434/85517
www.matermacc.it e-mail info@matermacc.it