





UNICA SUPER



*MaterMacc*



## UNICA SUPER

-  Sarchiatrice universale per colture a file
-  Universal row-crop cultivator
-  Universalhackmaschine für Reihenkulturen
-  Прополочные культиваторы

# UNICA SUPER

## SARCHIATRICE UNICA SUPER

Sarchiatrice con doppio telaio fisso, pensata per le grandi aziende agricole.

Caratteristica principale di questo modello è la robustezza del telaio portaelmenti, necessaria per garantire l'operatività in qualsiasi condizione, tenendo in considerazione gli oltre 9 metri di larghezza di lavoro.

## UNICA SUPER CULTIVATOR

A cultivator with a double rigid tool bar, conceived for large farms. The main feature of this model is the robustness of the unit bearing frame, required in order to guarantee functionality under any conditions, considering its working width of over 9 metres.

## UNICA SUPER HACKMASCHINE

Grubber mit doppeltem starrem Rahmen, ideal für Großbetriebe. Der besondere Vorteil bei diesem Modell liegt in der robusten Bauweise vom Rahmen, an dem die Zinken montiert sind. Dadurch wird für volle Funktionstüchtigkeit unter allen Bedingungen garantiert, und das bei einer Arbeitsbreite von über 9 Metern.

## UNICA SUPER

Прополочный культиватор с двойной неподвижной рамой, предназначен для крупных хозяйств.

Основной характеристикой этой модели является прочность несущей рамы, которая необходима для обеспечения работы при любых условиях с учетом рабочей ширины более 9 метров.



## ELEMENTO SARCHIANTE STANDARD

- ✓ montato su un robusto parallelogramma
- ✓ regolazione profondità semplice e comoda
- ✓ vasta gamma di utensili

## STANDARD UNIT WITH METAL GAUGE WHEEL

- ✓ with strong parallelogram frame
- ✓ working depth easy to adjust
- ✓ wide range of working tines

## STANDARD HACKAGGREGAT MIT METAL RAD

- ✓ Standardhackelement mit robusten Parallelogramm
- ✓ Die Einstellung der Arbeitstiefe ist einfach und praktisch
- ✓ Breite Werkzeugpalette

## СТАНДАРТНЫЙ ПРОПОЛОЧНЫЙ ЭЛЕМЕНТ

- ✓ установленный на прочном параллелограмме
- ✓ простое и удобное регулирование глубины
- ✓ широкий выбор рабочих инструментов

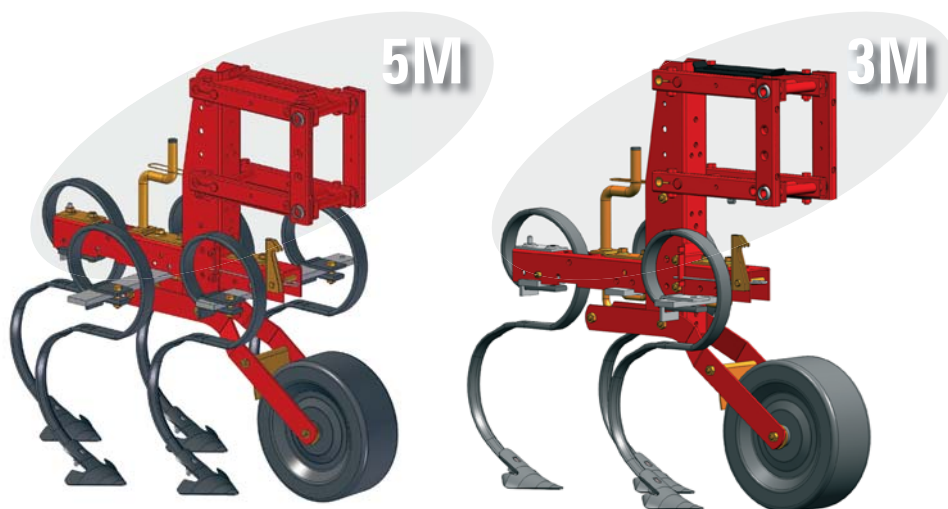

Elemento standard a 5 molle flessibili  
Standard unit with 5 flexible tines  
Standardelement mit 5 Zinken  
Стандартный агрегат с 5 гибкими пружинами

Elemento standard a 3 molle flessibili  
Standard unit with 3 flexible tines  
Standardelement mit 3 Zinken  
Стандартный агрегат с 3 гибкими пружинами

# UNICA SUPER

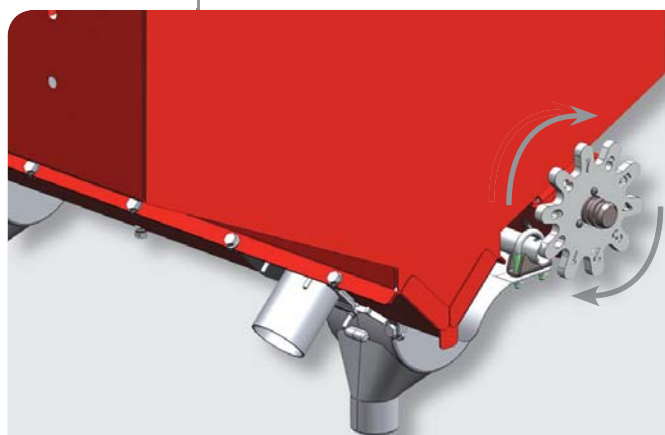

Regolazione apertura  
Opening adjustment  
Einstellung der Öffnungsgröße  
Регулировка раскрытия

- ✓ Spandiconcime con distributore volumetrico
- ✓ Regolazione centralizzata spandiconcime
- ✓ Serbatoio in acciaio verniciato
- ✓ Capacità serbatoi 1290 litri (6 X 215 litri)

- ✓ Düngerbemäler mit Volumetrische dosiergerät
- ✓ Zentrale Düngerstreuereinstellung
- ✓ Tank aus rostfreiem Stahl, lackiert
- ✓ Behälters Fähigkeit 1290 Litern (6 X 215 Liter)

- ✓ Fertilizer volumetric metering unit
- ✓ Centralized fertilizer distribution adjustment
- ✓ Painted fertilizer hopper
- ✓ Hopper capacity 1290 litres (6 X 215 liters)

- ✓ Разбрасыватель удобрений с volumетрическим распределителем
- ✓ Централизованное регулирование разбрасывания удобрений
- ✓ Ящик из крашеной стали
- ✓ Емкость ящиков 1290 литров (6 X 215 литров)

## UNICA SUPER

N° FILE	INTERFILA	VERSIONE	TELAIO	LARGHEZZA		POTENZA RICHIESTA	PESO (Kg)	
				lavoro	trasporto		base	spandi
N° OF ROWS	ROW SPACING	VERSION	TOOL BAR	WIDHT		POWER REQUIRED	WEIGHT	
REIHEN ZAHL	REIHEN ABSTAND	VERSION	RAHMEN	Albeits	Transport	KRAFTS BEDAR	Base	fertil
КОЛ-ВО РЯДОВ	МЕЖДУРЯДЬЕ	ВАРИАНТ	РАМА	ШИРИНА		ТРЕБУЕМАЯ МОЩ НОСТЬ ТРАКТОРА	ВЕС	
	(cm)			Рабочая	Транспортная		Базовый	Разб. Удоб
				(cm)		(Hp)	(Kg)	
12	70	5M	SUPER	940	300	120/150	1040	1340
18	45	3M	SUPER	940	300	120/150	1280	1590

# UNICA SUPER

**DOTAZIONI** • Doppio telaio rigido rinforzato con attacco a 3 punti di II° categoria • Elementi sarchianti su parallelogramma con ruote di regolazione profondità metalliche • Azionamento meccanico dello spandiconcime • Serbatoi spandiconcime verniciati • Regolazione centralizzata dello spandiconcime • Ruote di supporto e doppia trasmissione

**ACCESSORI** • Coppia dischi direzionali • Molle appesantimento elemento • Ruote di profondità in gomma • Dischi proteggi piante • Paratie proteggi piante • Rincalzatore a versoi regolabili • Assolcatore a dischi bombati • Elemento con 3 zappe e 2 dischi • Carrello di trasporto

**STANDARD EQUIPMENT** • Double rigid reinforced tool bar with three point hitch Cat. II • Cultivating units on parallelogram with metal depth gauge wheels • Fertilizer mechanical drive • Painted fertilizer tank • Centralized fertilizer distribution adjustment • Drive and tool bar support wheels

**ACCESSORIES** • Couple of direction discs • Cultivator unit loading spring • Rubber depth gauge wheel • Plant protection discs • Plant protection plates • Ridger with adjustable wings • Furrow opener with concave discs • Cultivating unit with 3 rigid hoes and 2 discs • Integrated towing device

**SERIENMÄSSIGE AUSSTATTUNG** • Starrer Doppelrahmen mit 3-Punkt-Anhängung, Kategorie 2 • Eggelemente auf Parallelogramm mit Metallrädern zur Tiefeneinstellung • Mechanische Betätigung des Düngerstreuers • Düngerstreuertank, lackiert • Zentrale Düngerstreuereinstellung • Stütz- und Antriebsräder

**ZUBEHÖR** • Direktionsscheibenpaar • Säaggregat Belastungsfeder • Tiefenrad aus Gummi • Pflanzen Schutzscheiben • Schwingende Pflanzen Schutzbleche • Häufel mit einstellbaren Seitenteilen • Furchenzieher gewölbten förmige • Elemento con 3 zappe e 2 dischi • Räder zwecks Straßenbeförderung

**СТАНДАРТНАЯ КОМПЛЕКТАЦИЯ** • Двойная жесткая рама с 3-точечной навеской 2-й категории • Прополочные агрегаты на параллелограмме с металлическими заделочными колесами • Механический привод разбрасывателя удобрений • Ящик удобрений из крашеной стали • Централизованное регулирование разбрасывания удобрений • Колеса опорные и передаточные

**ПРИНАДЛЕЖНОСТИ** • Пара управляющих дисков • Пружины нагрузки аппарата • Обрезиненное прикатывающее колесо • Диски защиты растений • Защитные ограждения для растений • Грядоделатель с регулируемыми лемехами • Сошник с выпуклыми дисками • Мотыги с жесткой ножкой с выпуклыми дисками • Тележка для перемещения по дорогам

## ACCESSORI - ACCESSORIES - ZUBEHÖR - ПРИНАДЛЕЖНОСТИ



I	Coppia dischi direzionali
GB	Direction guide discs
D	Direktionsscheibenpaar
RU	Пара управляющих дисков

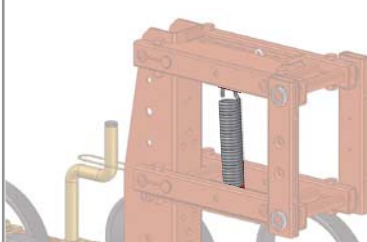

I	Molle appesantimento elemento
GB	Cultivator unit loading spring
D	Säaggregat Belastungsfeder
RU	Пружины нагрузки аппарата



I	Ruote di profondità in gomma
GB	Rubber depth gauge wheel
D	Tiefenrad aus Gummi
RU	Обрезиненное прикатывающее колесо



I	Dischi proteggi pianta
GB	Plant protection discs
D	Pflanzen Schutzscheiben
RU	Диски защиты растений

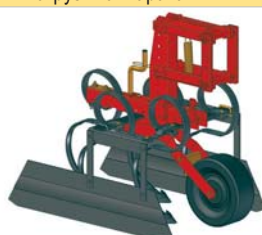

I	Paratie proteggi piante oscillanti
GB	Plant protection plates
D	Schwingende Pflanzen Schutzbleche
RU	Защитные ограждения для растений



I	Assolcatore a versoi regolabili
GB	Ridger with adjustable wings
D	Häufel mit einstellbaren Seitenteilen
RU	Грядоделатель с регулируемыми лемехами



I	Assolcatore a dischi bombati
GB	Furrow opener with concave discs
D	Furchenzieher gewölbten förmige
RU	Сошник с выпуклыми дисками



I	Zappe a gambo rigido con dischi bombati
GB	Rigid support hoes and convex discs
D	Zinken mit starrer Aufhängung und gewölbten Scheiben
RU	Мотыги с жесткой ножкой с выпуклыми дисками



I	Carrello di trasporto
GB	Integrated towing device
D	Räder zwecks Straßenbeförderung
RU	Тележка для перемещения по дорогам